

⚠ WARNING Read the tool manual and these instructions for the use of this accessory with your tool.

USE ONLY TYPE 1A/41 MASONRY CUTTING WHEELS

⚠ WARNING Wheel guard must be attached when using type 1A/41 cutting wheels. Use only with type 1A/41 cutting wheels. Always keep guard between you and your work while cutting. Wear eye, dust and ear protection. Always use side handle.

TOOL PREPARATION (Fig. A)

Disconnect the plug from the power source and/or remove the battery pack. Completely unscrew the four screws and rotate the tool head carefully to the new position without removing it from the housing. For slide switch tools, slide should face “up” towards user, so the tool can be used for long masonry cutting applications. Screw in and tighten the four screws again.

⚠ WARNING Return tool head to original position when returning to grinding, sanding, brushing or metal cutting applications.

DUST COLLECTION GUARD INSTALLATION

- Disconnect the plug from the power source and/or remove the battery pack. Remove Guard: Depress release button, rotate guard until arrow on guard lines up with arrow on spindle neck, and remove guard from spindle neck. Remove side handle (Fig. B).
- Position grinder and guard in the same fashion as in Fig. C, starting the grinder in position ①. Align the arrow on the grinder with

the closest, visible detent on the guard. Turn the guard 5 degrees toward you, until the handle bracket is resting on the grinder, centered over the threaded hole that receives that handle. Re-install the accessory handle into this hole to secure the cut off guard (Fig. C).

- Turn the grinder on its side ①. Depress red button ② and hold while pulling the bottom half of the guard ③ completely free of the top half of the guard (Fig. D).
- Align backing flange on spindle, followed by the cutting wheel. Make sure that the backing flange is properly seated and that the cutting wheel is situated in the correct cutting direction (Fig. E).
- Once the backing flange and cutting wheel are correctly placed, install the clamping flange. Hand tighten so that the flange is snug against the wheel. Then, depress the spindle lock ② and hold it while tightening the clamping flange with a Husqvarna Spanner wrench (Fig. F).
- Close the cutting guard by depressing the red button and sliding the upper guard into the bottom guard until the guard is completely closed (Fig. G).
- Once the guard has been completely shut you may now select the depth of cut you wish to make. All measurements are in millimeters (Fig. H).
- Attach the vacuum hose to either the 360 degree swivel attachment or directly to the guard itself. This will vary by application (Fig. I).

⚠ AVERTISSEMENT Lisez le mode d'emploi et ces instructions pour apprendre à utiliser cet accessoire avec votre outil.

UTILISEZ SEULEMENT DES MEULES À COUPER LA MAÇONNERIE DE TYPE 1A/41

⚠ AVERTISSEMENT Le dispositif de protection de la meule doit être attaché en cas d'utilisation de meules de coupe de type 1A/41. Utilisez seulement avec des meules de type 1A/41. Veillez à ce que le dispositif de protection de la meule soit toujours placé entre votre ouvrage et vous pendant les opérations de coupe. Portez des verres protecteurs, des bouche-oreilles et un masque contre les poussières. Utilisez toujours une poignée latérale.

PRÉPARATION DE L'OUTIL (Fig. A)

Débranchez la fiche de la prise secteur et/ou retirez le bloc-piles de l'outil électrique. Dévissez complètement les quatre vis et faites tourner la tête de l'outil en prenant toutes les précautions nécessaires jusque dans la nouvelle position sans le faire sortir de son boîtier. Pour les outils ayant un interrupteur coulissant, l'interrupteur doit être orienté vers l'utilisateur de façon que l'outil puisse être utilisé dans le cadre d'applications de coupe de maçonnerie de longue durée. Vissez et serrez les quatre vis à nouveau.

⚠ AVERTISSEMENT Remettez la tête de l'outil dans la position originale lorsque vous souhaitez l'utiliser à nouveau pour des applications de meulage, de ponçage, de brossage ou de coupe de métal.

INSTALLATION DU DISPOSITIF DE PROTECTION DU SYSTÈME DE DÉPOUSSIERAGE

- Débranchez la fiche de la prise secteur et/ou retirez le bloc-piles de l'outil électrique. Retrait du dispositif de protection : Appuyez sur le bouton de relâchement, faites tourner le dispositif de protection jusqu'à ce que la flèche sur le dispositif de protection soit alignée sur la flèche du col de l'arbre, puis retirez le dispositif de protection du col de l'arbre. Retirez la poignée latérale (Fig. B).
- Positionnez la meuleuse et le dispositif de protection de la même manière que sur le Fig. C, en commençant avec la meuleuse dans la position ①. Aligned la flèche

sur la meuleuse sur le cran visible le plus proche du dispositif de protection. Faites tourner le dispositif de protection de 5 degrés vers vous, jusqu'à ce que le support de la poignée repose sur la meuleuse, centré sur le trou fileté qui reçoit cette poignée. Réinstallez la poignée accessoire dans ce trou afin de sécuriser le dispositif de protection du mécanisme de dé poussiérage pour la coupe de béton (Fig. C).

- Tournez la meuleuse pour qu'elle repose sur son côté ①. Appuyez sur le bouton rouge ② et tenez-le enfoncé tout en tirant sur la moitié inférieure du dispositif de protection ③ pour la détacher complètement de la moitié supérieure du dispositif de protection (Fig. D).
- Alignez la flasque de support sur l'arbre, puis faites de même pour la meule. Veillez à ce que la flasque de support repose correctement à l'endroit prévu à cet effet et que la meule soit située dans le sens de coupe correct (Fig. E).
- Après que la flasque de support et la meule auront été placées aux endroits appropriés, installez la bride de fixation. Serrez à la main de telle sorte que la bride repose naturellement contre la meule. Puis appuyez sur le mécanisme de verrouillage de l'arbre ② et tenez-le dans cette position pendant que vous serrez la bride de fixation avec une clé tricoise de Husqvarna (Fig. F).
- Fermez le dispositif de protection de l'outil de coupe en appuyant sur le bouton rouge et en faisant glisser la partie supérieure du dispositif de protection dans le dispositif de protection du bas jusqu'à ce que le dispositif de protection soit complètement fermé (Fig. G).
- Après avoir fermé complètement le dispositif de protection, vous pouvez sélectionner la profondeur de la coupe que vous désirez réaliser. Toutes les mesures sont en millimètres (Fig. H).
- Attachez le tuyau de l'aspirateur à l'élément pivotant sur 360 degrés ou directement au dispositif de protection lui-même. Tout dépendra des besoins de l'application (Fig. I).

⚠ ADVERTENCIA Lea el manual de la herramienta y estas instrucciones para el uso de este accesorio con su herramienta.

UTILICE ÚNICAMENTE RUEDAS PARA CORTAR MAMPOSTERÍA TIPO 1A/41

⚠ ADVERTENCIA El protector de la rueda debe estar instalado cuando se utilicen ruedas de corte tipo 1A/41. Utilice únicamente ruedas de corte tipo 1A/41. Mantenga siempre el protector entre usted y la pieza de trabajo mientras esté cortando. Use protección de los ojos, antipolvo y de los oídos. Usar siempre el mango lateral.

PREPARACIÓN DE LA HERRAMIENTA (Fig. A)

Desconecte el enchufe de la fuente de alimentación y/o retire el paquete de batería de la herramienta eléctrica. Desenrosque completamente los cuatro tornillos y rote cuidadosamente la cabeza de la herramienta hasta la posición nueva sin retirarla de la carcasa. En el caso de herramienta con interruptor deslizante, el interruptor deberá estar orientado hacia "arriba", hacia el usuario, para que la herramienta se pueda utilizar para aplicaciones prolongadas de corte de mampostería. Enrosque y apriete de nuevo los cuatro tornillos.

⚠ ADVERTENCIA Devuelva la cabeza de la herramienta a la posición original cuando regrese a aplicaciones de amolado, lijado, cepillado o corte de metales.

INSTALACIÓN DEL PROTECTOR DE RECOLECCIÓN DE POLVO

• Desconecte el enchufe de la fuente de alimentación y/o retire el paquete de batería de la herramienta eléctrica. Retire el protector: Presione el botón de liberación, rote el protector hasta que la flecha ubicada en el mismo se alinee con la flecha ubicada en el cuello del husillo y retire el protector del cuello del husillo. Retire el mango lateral (Fig. B).

- Posicione la amoladora y el protector de la misma manera que en el Fig. C, ubicando la amoladora en la posición ①. Alinee la flecha ubicada en la amoladora con el retén visible más cercano del protector. Gire el protector 5 grados hacia usted, hasta que el soporte del mango esté descansando sobre la amoladora, centrado sobre el agujero roscado que recibe ese mango. Reinstale el mango accesorio en este agujero para sujetar firmemente el protector de corte (Fig. C).
- Voltee la amoladora sobre uno de sus lados ①. Presione el botón rojo ② y manténgalo presionado mientras jala la mitad inferior del protector ③ hasta que se libere completamente de la mitad superior del protector (Fig. D).
- Alinee la pestaña de soporte sobre el husillo, seguido por la rueda de corte. Asegúrese de que la pestaña de soporte esté asentada adecuadamente y que la rueda de corte esté situada en el sentido de corte correcto (Fig. E).
- Una vez que la pestaña de soporte y la rueda de corte estén colocadas correctamente, instale la pestaña de fijación. Apriete a mano la pestaña de manera que quede perfectamente ajustada contra la rueda. Luego, presione el cierre del husillo ② y manténgalo presionado mientras aprieta la pestaña de sujeción con una llave de gancho Husqvarna (Fig. F).
- Cierre el protector de corte presionando el botón rojo y deslizando el protector superior hacia el interior del protector inferior, hasta que el protector esté completamente cerrado (Fig. G).
- Una vez que se haya cerrado completamente el protector, usted podrá seleccionar la profundidad de corte a la que desee cortar. Todas las mediciones son en milímetros (Fig. H).
- Acople la manguera de aspiración ya sea al aditamento giratorio de 360 grados o directamente al propio protector. Esto variará por aplicación (Fig. I).

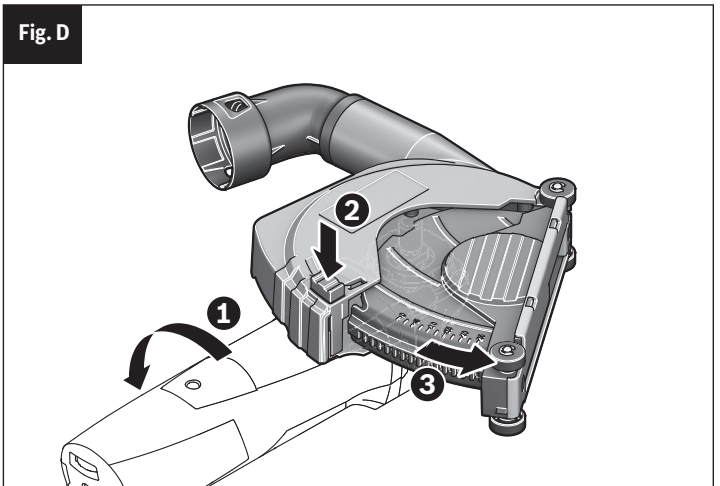
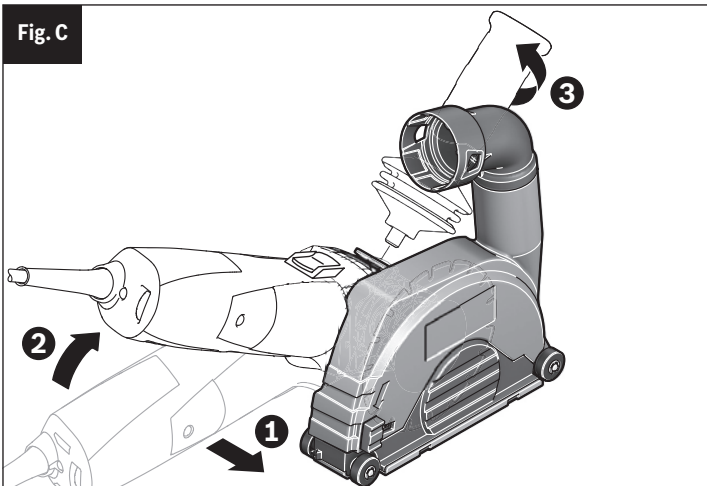
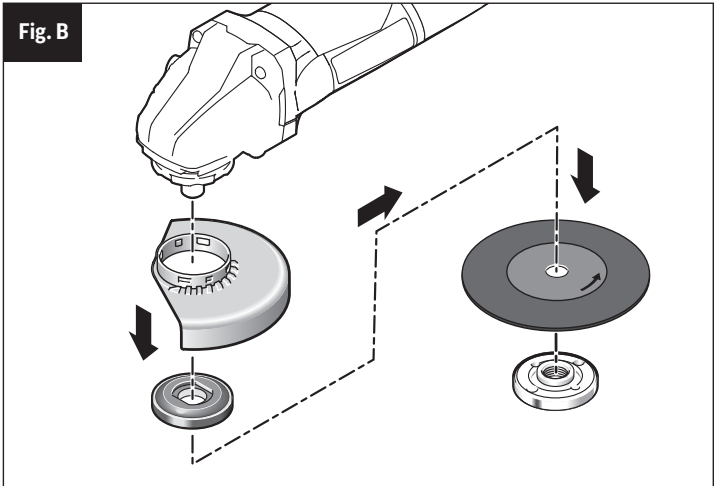
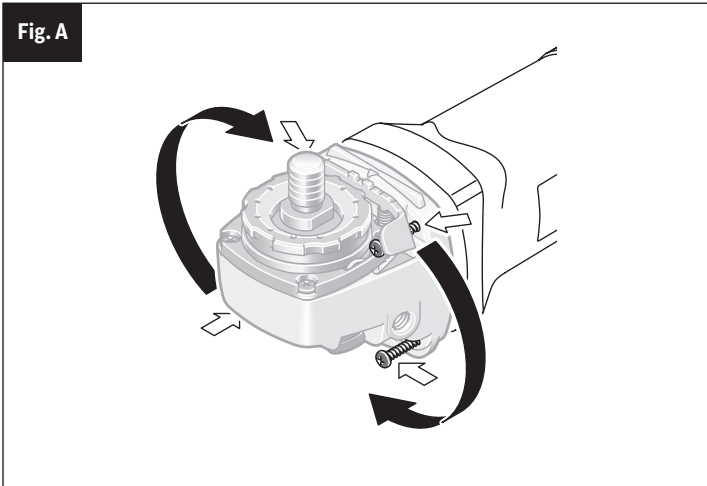

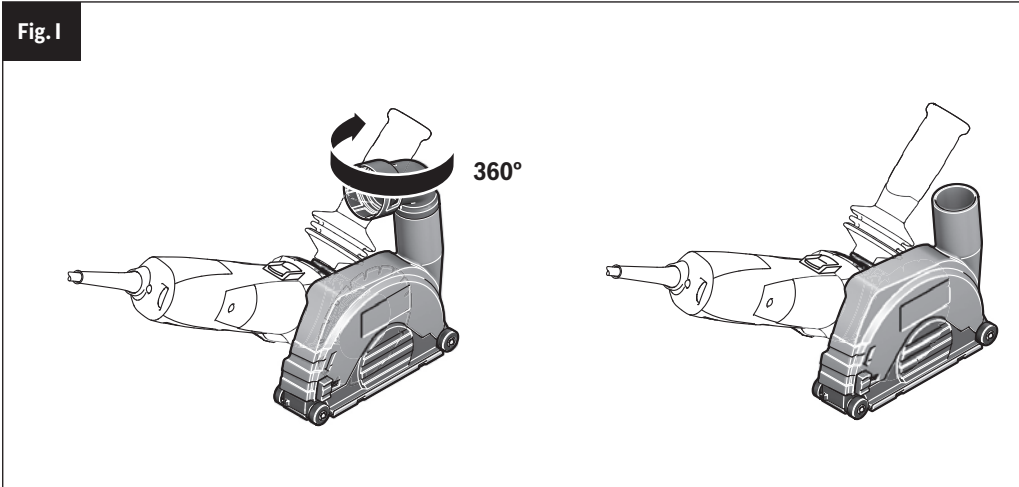
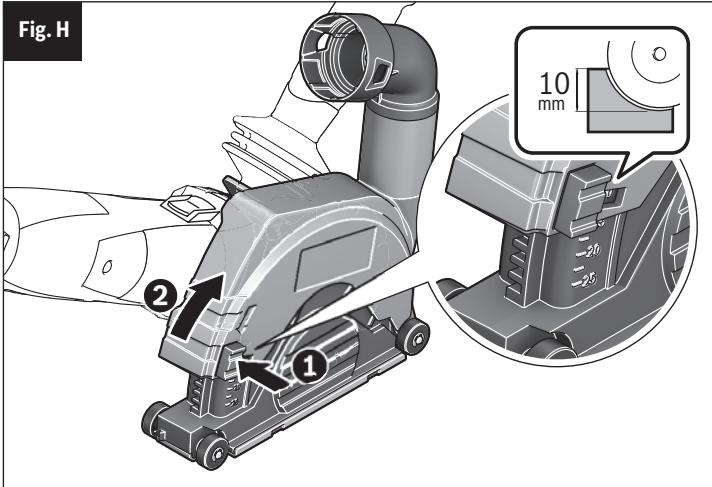
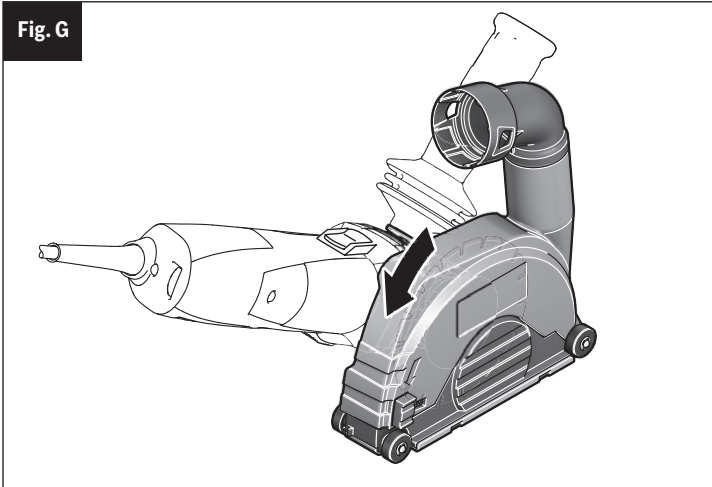
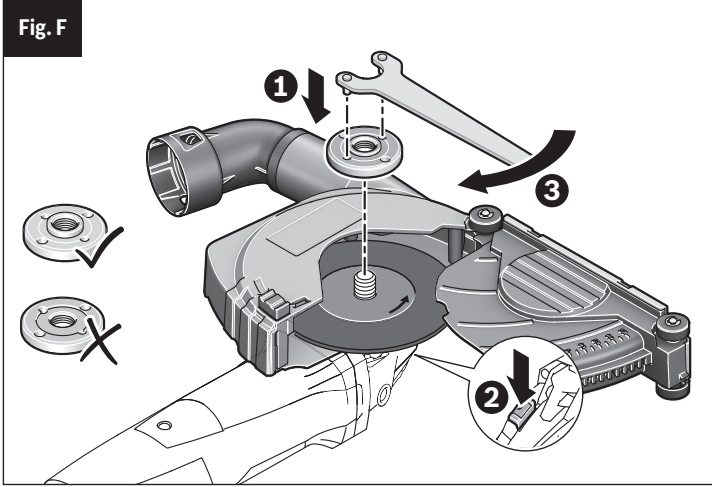
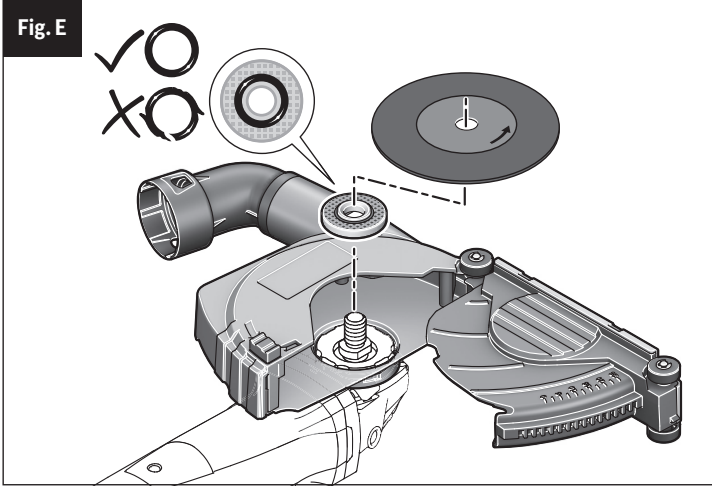

Husqvarna Model #	Description	Wheel Type	Diameters Accepted	Works on Grinders Models
Dust Collection Guard	Concrete Cut Off Dust Collection Guard	Type 1A/41 Masonry Cutting	5" (127 mm)	HG 125 VS, HG 125 B
Modèle Husqvarna No.	Description	Type de meule	Diamètres acceptés	Compatible avec les modèles de meuleuses
Dispositif de protection du système de dépoussiérage	Dispositif de protection du système de dépoussiérage pour la coupe de béton	Outil de coupe de maçonnerie de type 1A/41	5 po (127 mm)	HG 125 VS, HG 125 B
Modelo Husqvarna No.	Descripción	Tipo de rueda	Diámetros aceptados	Funciona en los modelos de amoladora
Protector de recolección de polvo	Dispositif de protection du système de dépoussiérage pour la coupe de béton	Outil de coupe de maçonnerie de type 1A/41	5 po (127 mm)	HG 125 VS, HG 125 B

Before use, refer to your tool manual for warnings and instructions.

Lire les avertissements et instructions dans le mode d'emploi avant d'utiliser l'outil.

Antes de la utilización, consulte el manual de su herramienta para familiarizarse con las advertencias e instrucciones.



Husqvarna Construction Products North America, Inc.
17400 W 119th Street Olathe, Kansas 66061 USA

1-800-288-5040

www.husqvarnacp.com/us/